

Порядок эксплуатации и ухода за мебелью

Мебель должна храниться и эксплуатироваться в закрытых отапливаемых помещениях при температуре не ниже +2 С и относительной влажности воздуха от 45% до 70%. Поверхности изделий следует предохранять от воздействия различных растворителей, кислот, щелочей и механических повреждений, а также не следует ставить на поверхности влажные, горячие предметы без теплоизоляционных прокладок. При попадании на поверхность изделия влаги – вытирать насухо. Поверхность изделия можно освежать, используя специальные средства по уходу за мебелью.

Помните, что сохранность и долговечность мебели зависит не только от ее конструкции и качества материалов, но и от правильной эксплуатации и ухода.

Таблица № 2 Спецификация расхода комплектующих фурнитуры

№	наименование	размер	кол-во	№	наименование	размер	кол-во
1	Винт-конфирмат	7x50	5				
2	Заглушка для винта		5				
3	Ключ 6-ти гран.		1				
4	Крючок для пальто		1				
5	Крючок для шляп и пальто		3				
6	Планка подвесная		3				
7	Саморез	3.5x16	6				
8	Саморез	3.5x20	8				
9	Саморез	3.5x25	20				

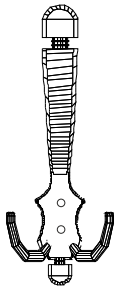

крючок для шляп и пальто

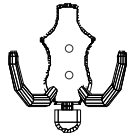

крючок для пальто



шуруп 3,5x25



шуруп 3,5x20



шуруп 3,5x16



винт-конфирмат 7x50



планка подвесная

Дата выпуска изделия “.....”.....20.....г.

Изготовитель

Дата продажи изделия “.....”.....20.....г.

Штамп магазина

ЕАЭС N RU Д-РУ.РА02.В.23341/21 действительна по 09.11.2026г.

Изготовитель: ИП Будунова О.Н Россия, 347360 Ростовская обл., г.Волгодонск, Романовское шоссе, 6.

Мебельное производство

Мебель для прихожей

“Виктория 26” вешалка с зеркалом

Паспорт и инструкция по сборке

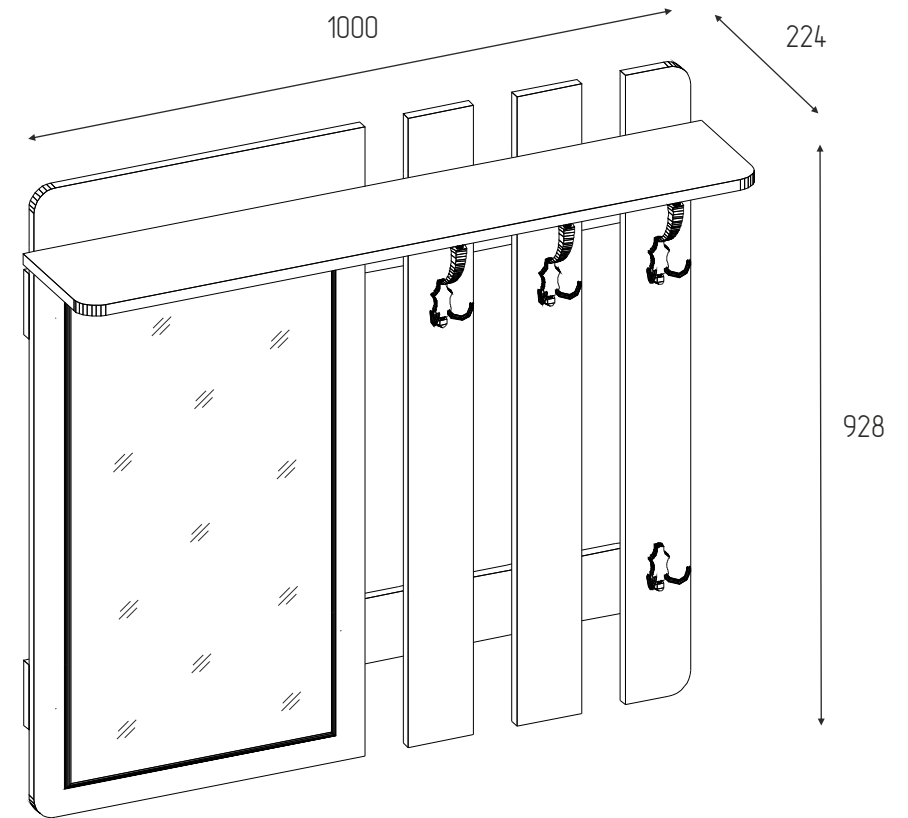

Габаритные размеры: 1000x224x928

винт-конфирмат 7x50

саморез 3,5x25



Рис № 1

Таблица № 1

Спецификация по деталям

№	наименование	размер	кол-во
1	Щит с зеркалом	928x488	1
2	3стенка ДСП	928x96	3
3.1	3стенка ДСП	968x96	1
3.2	3стенка ДСП	968x96	1
4	Крышка наружная	1000x192	1
5			
6			
7			
8			
9			
10			
11			

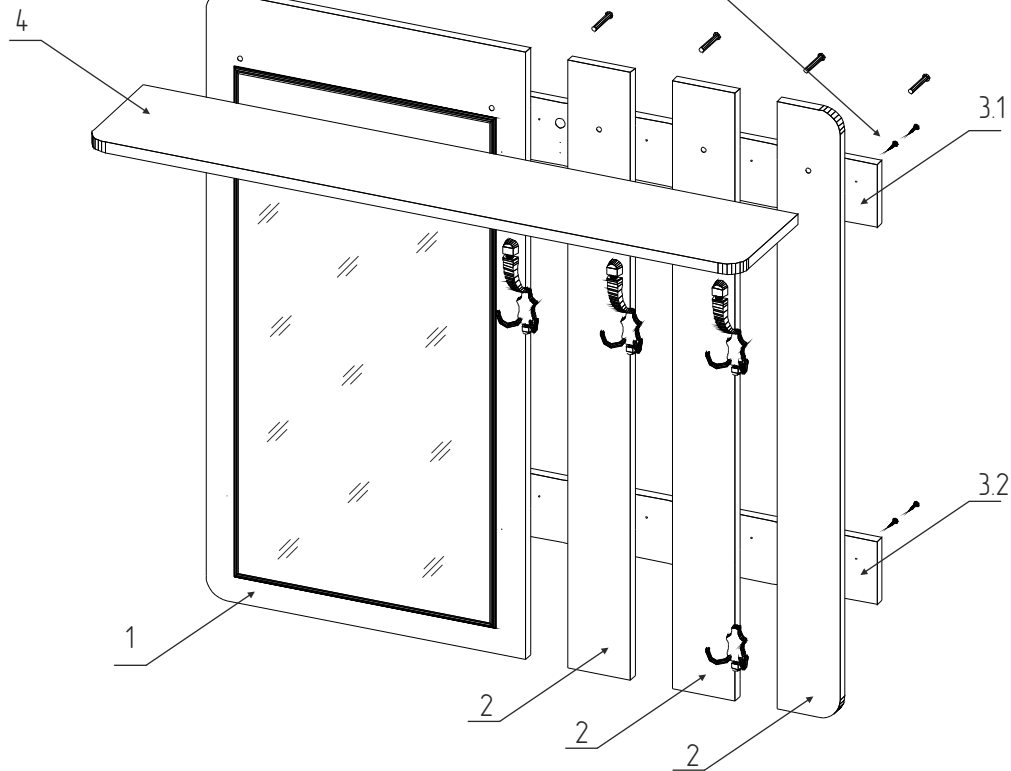
№	наименование	размер	кол-во
13			
14			
15			
16			
17			
18			
19			
20			
21			
22			
23			
24			

Порядок сборки

1. Общие положения

1.1 Сборку изделия необходимо производить согласно схемам, представленной на рисунках.
1.2 Изделие следует собирать на ровном полу, покрытым тканью или бумагой, лицевыми кромками вниз.

Для работы необходимо иметь молоток, деревянный брусок, обернутый тканью, отвертки (плоскую и крестовую), уголок 90-градусов, рулетку.

2 Сборка

2.1 Скрутите винтами крышку наружную 4 с щитом 1, задними стенками 2.

2.2 По наколкам к задней стенке 3.1, саморезами 3,5x16 прикрутите планки подвесные.

2.3 Наложите на собранные детали задние стенки 3 и прикрутите их саморезами 3,5x25.

Гарантийные обязательства

Предприятие-изготовитель гарантирует соответствие изделия требованиям ГОСТ 16371-93; ГОСТ 19917-93 при соблюдении условий транспортировки, хранения, сборки, эксплуатации. Гарантийный срок эксплуатации мебели: Бытовой - 24месяца, для сидения и лежания - 18месяцев. Срок исчисляется со дня продажи. Гарантия не распространяется на мебель, имеющую механические повреждения (царапины, риски, сколы и др.)возникающие при транспортировке, в процессе неправильной сборки и эксплуатации, а также имеющую утолщение щитов от влаги (разбухание), возникающие от неправильного ухода.

Предприятие-изготовитель оставляет за собой право на изменение конструкции изделия не влияющие наобщие функциональные особенности.