



Мебельная компания



Схема сборки изделия
Детская спальня Орион
Пенал с ящиком
2200*450*425



№		Наименование	Размер	Кол-во
1	Ш	Боковина	2200*405	2 шт.
2	Ш	Вязка	418*405	3 шт.
3	Ш	Полка	415*395	2 шт.
4	Ш	Цоколь	100*418	1 шт.
5	Ш	Ящик	84*392	1 шт.
6	Ш	Ящик	84*384	2 шт.
7	Ш	Дно	360*410	1 шт.
8	Ш	Боковина	524*360	2 шт.
9	Ш	Щит	524*378	1 шт.
10	С	Фасад	170*446	1 шт.
11	С	Фасад	703*446	1 шт.
12	С	Фасад	620*446	1 шт.
13		ЛДВП	390*403	1 шт.
14		ЛДВП	2095*223	2 шт.

Наименование	Кол - во
Еврошуруп	28 шт.
Евроключ	1 шт.
Ручка с23/96	3 шт.
Петля накладная	2 шт.
Опора простая	4 шт.
Полкодержатель	8 шт.
Гвоздь	60 шт.
Заглушка	14 шт.
Шуруп 3,5*16	30 шт.
Опора колесная 30мм	4 шт.
Направляющая 400	1 шт.
Эксцентрик	10 шт.
Брус соединительный	1 шт.

✂ ----- Вырезать и приклеить

 <p>ТЭКС МЕБЕЛЬНАЯ КОМПАНИЯ</p>	<p>Дата выпуска – 2020 год . Срок службы – 5 лет Гарантийный срок эксплуатации – 24 мес. Произведено в России.</p>	
<p>Изготовитель ООО «МКТ» ИНН 5835130030</p>	<p>Мебель для жилых и общих комнат Пенал с ящиком Орион</p>	
<p>Юр.адрес: 440015 г. Пенза ул.Литвинова, д.56, к.2 Фактич.адрес: 440015, г.Пенза, ул.Литвинова, д.56, к.2</p>	<p>Декларация о соответствии:ЕАЭС № RU Д-RU.МН33.В.00309/19 от 13.12.2019г.</p>	

Общие положения

1.1 Прежде чем начать сборку изделия, внимательно изучите настоящую инструкцию.

1.2 Сборку изделия необходимо проводить согласно схемам, предоставленным на рисунках упаковочной ведомости, комплектации фурнитуры.

1.3 Изделия следует собирать на ровном полу, покрытому тканью или бумагой, для работы необходимо иметь молоток, деревянный брусок, обёрнутый тканью, отвёртки (плоскую и крестовидную) угольник на 90 градусов, рулетку.

1.4 Перед началом сборки ознакомьтесь с назначением каждой детали по рисункам.

1.5 Все изделия набора выполнены из щитовых деталей: стенок горизонтальных, стенок вертикальных, дверей и полок

Изделия собирают по одной схеме:

- сборка каркаса из горизонтальных (крышек, вязок) и стенок вертикальных с креплением стенок задних (ЛДВП);
- навеска дверей и крепление ручек;
- установка кронштейнов, полкодержателей, штанг одержателей и размещение на них соответственно полок и штанг;
- сборка и установка ящиков

Прибить гвоздями опоры к боковинам 1. Шурупами 3,5*16 привернуть направляющие в намеченные отверстия колесиком вперед.

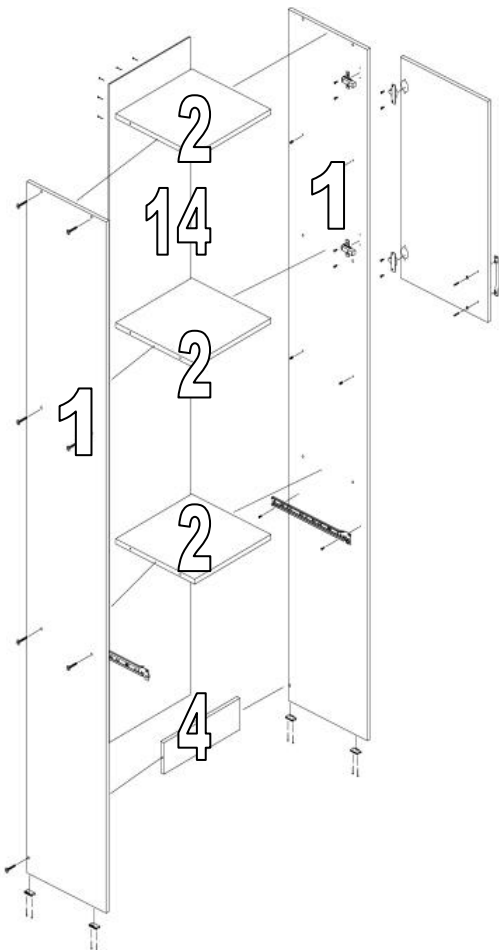

Скрутить боковины 1 с деталями 2 и 4 еврошурупами как показано на рисунке.

Внимание!!! Во избежание перекоса фасадов,

после сборки корпуса необходимо измерить диагонали, они должны быть одинаковыми,

только после этого можно прибить ДВП.

Измерив диагональ, прибить ЛДВП гвоздями к тыльной стороне корпуса, состыковав его соединительным брусом

Еврошурупами скрутить детали 5 и 6. В

готовые отверстия детали 10 ввернуть шток эксцентрика, закрепить фасад замками на детали 6. Вставить в пропил фасада ЛДВП и прибить к корпусу фасада. К детали 6 привернуть направляющие колесиком назад. Вкатить ящик в корпус пенала.

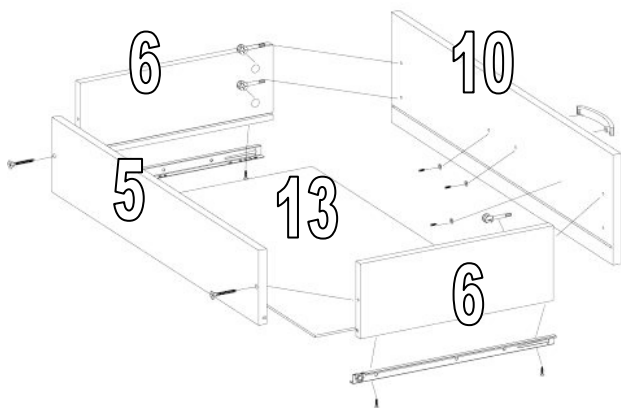

К детали 7 шурупами привернуть колесную опору. Еврошурупами скрепить детали 7, 8 и 9. В готовые отверстия детали 12 ввернуть шток эксцентрика, закрепить фасад замками на детали 8.

Вкатить тумбу в корпус пенала.

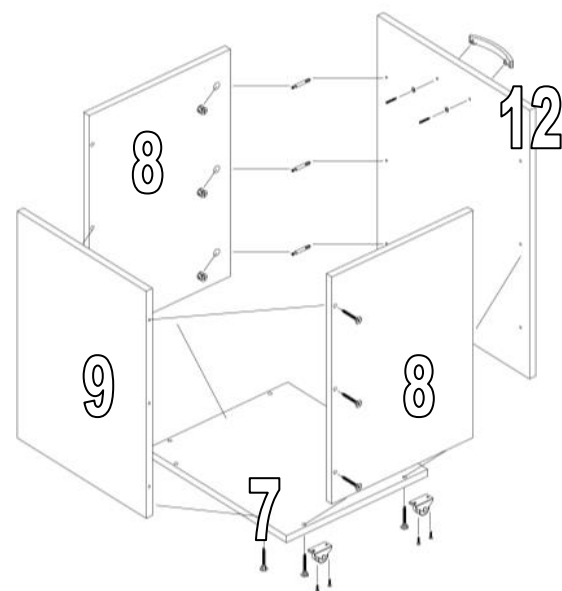

Шурупами привернуть петли к фасаду 11 и привернуть фасад на корпус (отрегулировать петлями).

Вставить полкодержатель в готовые отверстия в детали 1 и установить полки.

Привернуть ручку в готовые отверстия фасада ов. Установить заглушки.

Схема установки и регулировки петли

Крепление петли



Регулировка петли

