



Схема сборки изделия
«Спальня *ОРИОН*»
Тумба выкатная
600*400*435





№		Наименование	Размер	Кол-во
1	Ш	Боковина	518*405	2 шт.
2	Ш	Крышка	400*435	1 шт.
3	Ш	Низ	400*405	1 шт.
4	Ш	Ящик	106*384	6 шт.
5	Ш	Ящик	106*342	3 шт.
6	С	Фасад	174*396	3 шт.
7		ЛДВП	531*395	1 шт.
8		ЛДВП	403*340	3 шт.

Внимание

*ящики без пропила : ЛДВП прибить гвоздями к низу,
а после привернуть направляющи*

Наименование	Кол-во
Еврошуруп	10 шт.
Евроключ	1 шт.
Эксцентрик	16 шт.
Замок для эксцентрика	16 шт.
Шуруп 3,5*16	40 шт.
Направляющая 400мм	3 шт.
Ручка С23/96мм	3 шт.
Колесная опора 50 мм.	4 шт.
Гвозди	20 шт.

✂-----Вырезать и приклеить

 ТЭКС <small>МЕБЕЛЬНАЯ КОМПАНИЯ</small>	Дата выпуска – 2020 год . Срок службы – 5 лет Гарантийный срок эксплуатации – 24 мес. Произведено в России.	
Изготовитель ООО «МКТ» ИНН 5835130030	«Спальня ОРИОН» Тумба выкатная	
Юр.адрес: 440015, г.Пенза, ул.Литвинова, д.56, к.2 Фактич.адрес: 440015, г.Пенза, ул.Литвинова, д.56, к.2	Декларация о соответствии:ЕАЭС № RU Д-РУ.МН33.В.00309/19 от 13.12.2019г	

1. Общие положения

1.1Прежде чем начать сборку изделия, внимательно изучите настоящую инструкцию.

1.2 Сборку изделия необходимо проводить согласно схемам, предоставленным на рисунках упаковочной ведомости, комплектации фурнитуры.

1.3 Изделия следует собирать на ровном полу, покрытому тканью или бумагой, для работы необходимо иметь молоток, деревянный брусок, обёрнутый тканью, отвёртки (плоскую и крестовидную) угольник на 90 градусов, рулетку.

1.4 Перед началом сборки ознакомьтесь с назначением каждой детали по рисункам.

1.5 Все изделия набора выполнены из щитовых деталей: стенок горизонтальных, стенок вертикальных, дверей и полок
Изделия собирают по одной схеме:

- сборка каркаса из горизонтальных (крышек, вязок) и стенок вертикальных с креплением стенок задних (ДВП);
- навеска дверей и крепление ручек;
- установка кронштейнов, полкодержателей, штангодержателей и размещение на них соответственно полок и штанг;
- сборка и установка ящиков

Прикрутить колесную опору к низу 3 (со сквозными отверстиями) шурупами 3,5*16 (произвольно)

К боковине 1 прикрутить направляющие, шурупами 3,5*16 (колесиком вперед)

Скрутить детали 1 и 3 еврошурупами, и 1 и 2 эксцентриками.

Прибить гвоздями к задним торцам собранного корпуса ДВП 7.

Внимание!!! Во избежание перекоса фасадов, после сборки корпуса необходимо измерить диагонали, они должны быть одинаковыми, только после этого можно прибить ДВП.

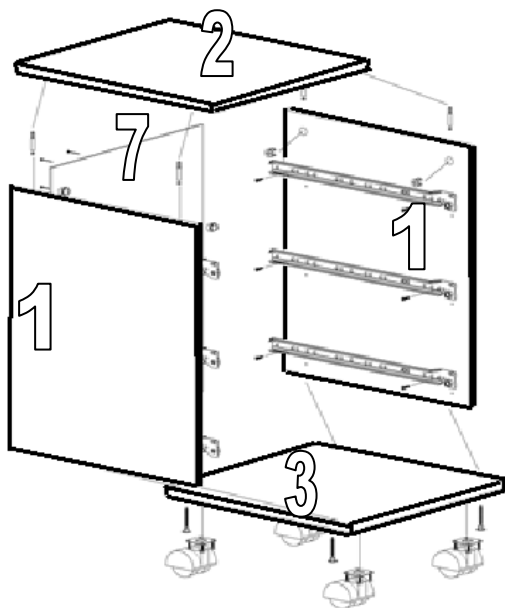

Собрать ящики. Скрутить детали 4 и 5 еврошурупами. В готовые отверстия в фасадах 6 вкрутить штوك эксцентриковой стяжки. Соединить фасады с собранным ящиком, закрепить с помощью замков. В пропил на детали 6 вставить ЛДВП 8 и прибить к корпусу ящика. Прикрутить направляющие (колесиком назад) к деталям ящика 4 шурупами 3,5*16.

Вкатить ящики по направляющим в собранный корпус. В отверстия на фасадах установить

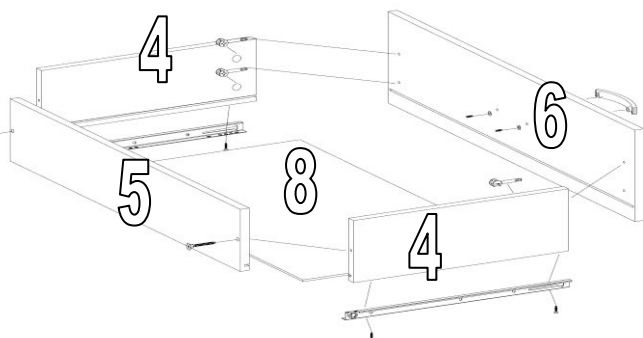

ручки.