

### Общие правила сборки корпусной мебели

1. Определитесь с местом расположения изделия.
2. Подготовьте необходимый для сборки инструмент (отвертку плоскую и крестовую, шуруповерт с крестообразной и шестигранной насадкой, молоток, канцелярский нож, сверла диаметром 5мм и 8мм, измерительный инструмент).
3. Производите сборку только на ровной, горизонтальной, чистой и твердой поверхности, застеленной тканью или упаковочным картоном. Рекомендуется воспользоваться услугами квалифицированных сборщиков.
4. Вскройте упаковочные пакеты. Разложите детали по секциям, согласно инструкции. Сохраняйте упаковочную бирку и схему сборки в течение всего времени эксплуатации изделия.
5. Внимательно ознакомьтесь с инструкцией по сборке. Убедитесь в правильности полученных Вами комплектности деталей и фурнитуры. Не приступайте к сборке, не ознакомившись с инструкцией.
6. Согласно схеме сборки прикрепите необходимую фурнитуру (к боковым стенкам направляющие для ящиков, штоки эксцентриков, ответные планки петель, полкодержатели).
7. Начните сборку с каркасов изделия. Скрепите между собой детали с помощью евровинтов и эксцентриковых стяжек.
8. Замерьте диагонали собранного каркаса, они должны быть равными (+/- 1,2мм).
9. Зафиксируйте заднюю стенку из ЛДВП с помощью гвоздей, не нарушая диагонали. От этого будет зависеть правильность работы створок и выдвижных ящиков.
10. Приверните опоры. Подпятники прибиваются ограничительным ребром вовнутрь.
11. Вертикально поставьте собранную конструкцию.
12. На створки установите петли. Далее установите фасады.
13. Отрегулируйте положение створок относительно корпуса изделия.

	Евровинт	81шт		Направляющие роликовые 450мм	2комп
	Стяжка эксцентриковая	16комп		Петля накладная	7шт
	Ручка LS043 (224мм)	4комп		Навес прямой	4шт
	Полкодержатель (металлический)	24шт		Шуруп 3.5x16мм	142шт
	Штанга выдвижная 320мм	1шт		Гвоздь	120шт
	Шайба пластиковая	8шт		Ключ для евровинта	1шт
	Опора 20мм (регулируемая)	14шт		Заглушка для евровинта (светлая)	18шт
	Стяжка межсекционная	2шт		Шкант 8x30	8шт
	Заглушка для эксцентрика (светлая/тёмная)	8шт/8шт		Уголок монтаж. пластик.	14шт
<p>Для дополнительной устойчивости изделия закрепите его к стене при помощи дюбель-гвоздя и прямого навеса</p>		<b>ЦЕХ</b>			
			Стяжка эксцентриковая (двухсторонняя)	8шт	
			Шкант 8x50	15шт	

✂-----отрезать и приклеить-----

	Дата выпуска – 2021 год. Срок службы – 5 лет Гарантийный срок эксплуатации – 24 месяца. Произведено в России		Юр. адрес: 440015, г. Пенза ул. Литвинова, д.56, к.2 Фактический адрес: 440015, г. Пенза, ул. Литвинова, д.56, к.2
Изготовитель ООО "МКТ" ИНН 5835130030	Гостиная «Марсель 4»	Декларация о соответствии: ЕАЭС № RU Д-РУ.МН33.В.00309/19 от 13.12.2019г.	



## Гостиная Марсель 4

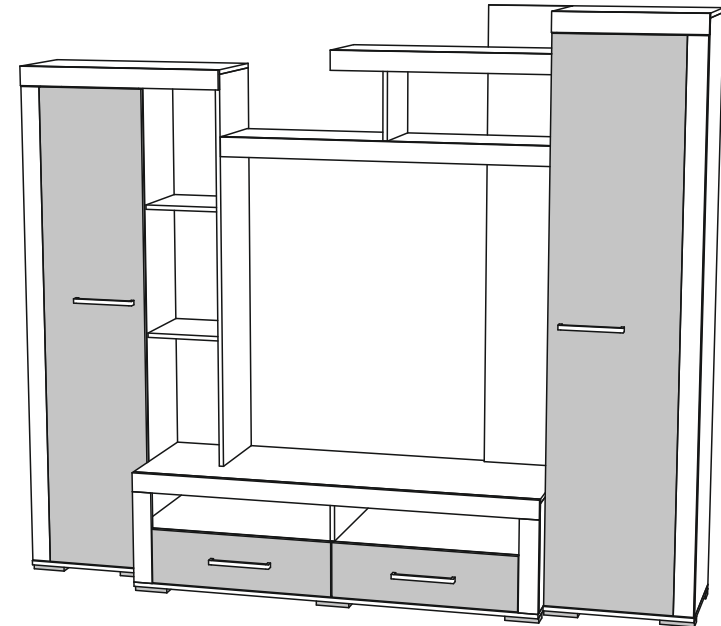

2108x2480x514 (ВxШxГ)

место под ТВ 1130x1200 (ВxШ)

Рекомендуется пользоваться услугой по сборке квалифицированных специалистов, имеющих пригодные для этих целей оборудование, инструмент, а также необходимые знания и навыки.

Не рекомендуется производить самостоятельную сборку мебели, приобретенной в разобранном виде, или ее «ремонт» и «усовершенствование».

В случае самостоятельной или неквалифицированно исполненной сборки возможно не только возникновение недостатков в изделии (их элементах), но и возникновение серьезной опасности для жизни, здоровья людей и/или сохранности прочего имущества.

№ дет.	Наименование	Кол-во	Размер		№ упк.
1	Бок левый	1	2056	398	4
2	Бок правый	1	2056	398	4
3	Крышка	1	528	398	1
4	Низ	1	528	414	1
5	Вязка	2	496	388	1
6	Вязка	1	496	192	1
7	Планка	1	528	70	1
8	Бок левый	1	1832	334	2
9	Бок правый	1	1832	334	2
10	Перегородка	1	1424	334	2
11	Крышка	1	752	334	2
12	Низ	1	464	350	1
13	Задняя стенка	1	1424	272	2
14	Планка	1	752	70	3
15	Полка	4	430	324	2-2/2-4

№ дет.	Наименование	Кол-во	Размер		№ упк.
16	Полка	2	270	306	3
17	Крышка	1	794	298	2
18	Перегородка	1	298	298	4
19	Вязка	1	1200	298	4
20	Планка	1	794	70	3
21	Планка	1	1200	70	3
22	Задняя стенка	1	1664	298	4
23	Бок левый	1	392	494	3
24	Бок правый	1	392	494	3
25	Крышка	1	1488	494	3
26	Низ	1	1488	510	3
27	Вязка	1	1456	494	3
28	Перегородка	1	188	494	3
29	Перегородка левая	1	188	494	3
30	Перегородка средняя	1	188	494	3

№ дет.	Наименование	Кол-во	Размер		№ упк.
31	Перегородка правая	1	188	494	3
32	Планка	1	1488	70	3
33	Планка левая	1	338	70	3
34	Планка правая	1	338	70	3
35	Бок левый	2	434	120	3
36	Бок правый	2	434	120	3
37	Задняя стенка	2	632	120	3
38	Фасад ящика	2	670	200	3
39	Створка	1	1771	389	1
40	Планка	1	1771	69	1
41	Створка	1	1995	453	1
42	Планка	1	1995	69	1
43	ЛДВП	1	1858	460	1
44	ЛДВП	1	1782	524	1
45	ЛДВП	1	524	300	1
46	ЛДВП	1	1484	216	3
47	ЛДВП	2	630	454	3

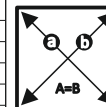

Замерьте диагонали собранного каркаса, они должны быть **равными** (+/- 1,2мм) (только после этого можете закрепить заднюю стенку из ЛДВП)



схема регулировки петель



Для установки опор используйте шуруп 3.5x16

для установки направляющих используйте шуруп 3.5x16

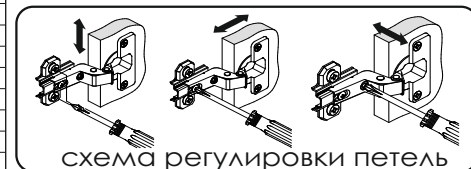
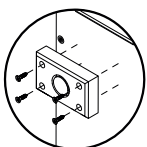
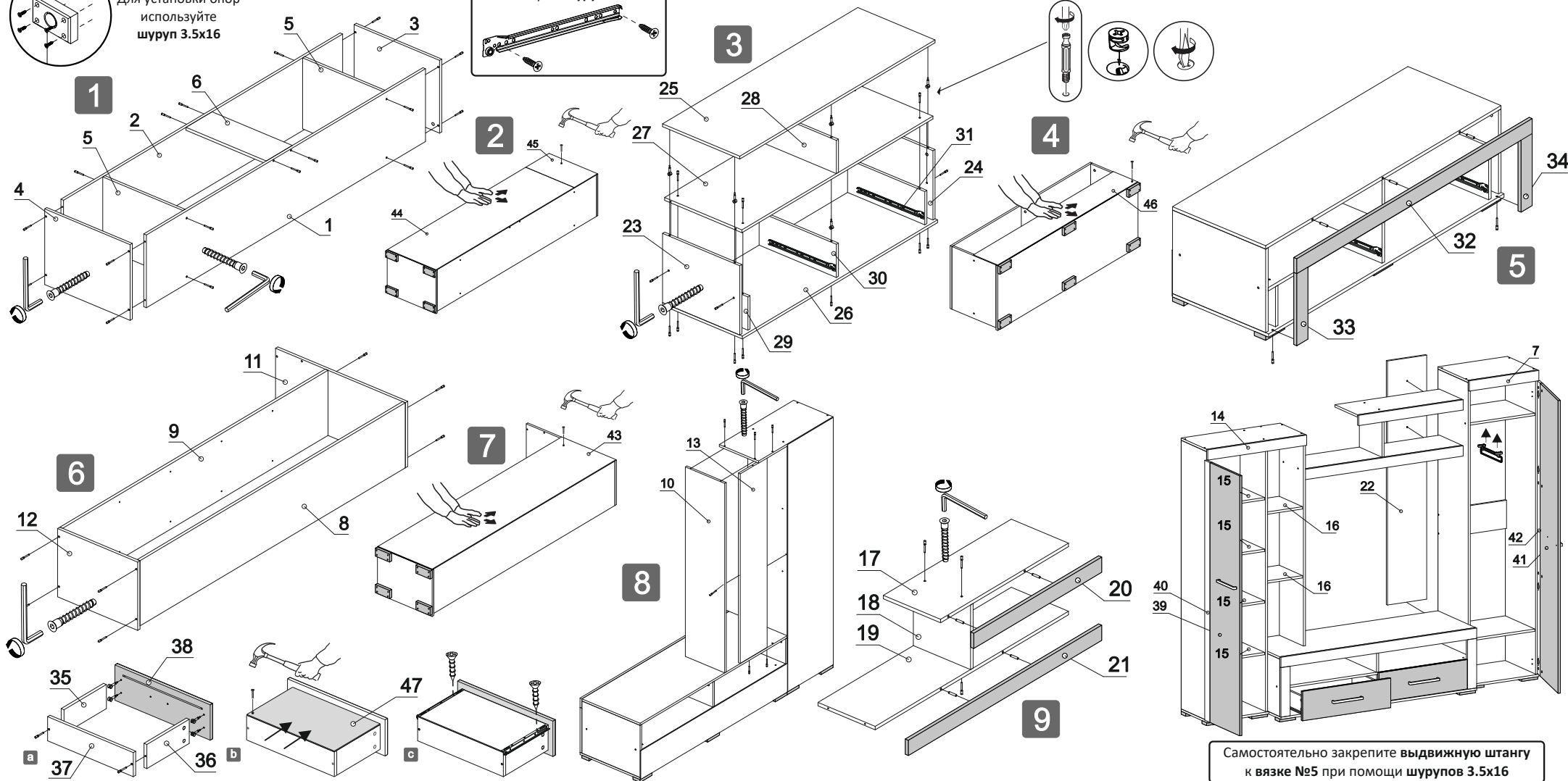

Самостоятельно закрепите выдвигающую штангу к вязке №5 при помощи шурупов 3.5x16